

Einbetoniergehäuse resoboxx®

Die resoboxx® wurde eigens entwickelt für den professionellen Einbau von Lautsprechern in gegossene Betondecken- oder Wände. Das Gehäuse aus EPS ist resonanzarm und hat schallisolierende Eigenschaften. Die neue Generation resoboxx® hat vier Nagelführungen, welche eine schnelle und sichere Montage ermöglichen. Die benötigten, rostfreien Alu-Nägeln sind im Lieferumfang. Es sind zahlreiche Versionen mit verschiedenen Ausschnitten erhältlich, passend für die meistverkauften Lautsprecher.

Daten/Material

- Gehäuse: EPS (Expanded Polystyrene)
- Front-Adapter: OSB/3
- 4 Alunägeln im Lieferumfang
- Innenvolumen: 6,1 Liter
- bewährtes System - tausendfach eingesetzt

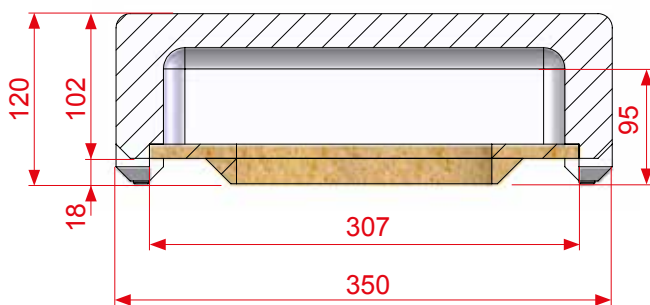
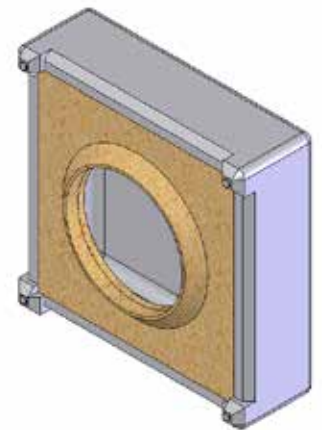

resoboxx® medium

Artikel-Nr.	Lochmass	Tiefe innen	Ausschnitt
Q142B2	142 x 142 mm	95 mm *	□
Q210B2	210 x 210 mm	95 mm *	□
R148B2	Ø 148 mm	95 mm *	○
R168B2	Ø 168 mm	95 mm *	○
R180B2	Ø 180 mm	95 mm *	○
R200B2	Ø 200 mm	95 mm *	○
R210B2	Ø 210 mm	95 mm *	○
R218B2	Ø 218 mm	95 mm *	○
R2443B2	Ø 244 mm	95 mm *	○
T272B2	272 x 116 mm	95 mm *	□
PQ259B2	spezial Adapter		

*max. Einbautiefe Lautsprecher

